



2016-16

Tilsyn med handicaptilgængeligheden på en folkeskole

Folketingets Ombudsmand foretog tilgængelighedstilsyn på en folkeskole. Under tilsynsbesøget og i sin foreløbige rapport om besøget fremsatte ombudsmanden en række anbefalinger om forbedringer af handicaptilgængeligheden på skolen. Skolen og kommunen redegjorde efterfølgende for, hvilke tiltag der ville blive iværksat på den baggrund.

7. april 2016

Menneskerettigheder
2

Ombudsmandens anbefalinger angik bl.a. skolens legefaciliteter for børn med bevægelsehandicap, tilgængeligheden til skolens faglokaler for disse elever og skolens praksis i forbindelse med fritagelse for undervisning på grund af elevernes handicap.

Personspørgsmål
3

Ombudsmanden gentog i sin endelige rapport til skolen og kommunen flere anbefalinger og bad om at modtage underretning om det videre forløb på enkelte punkter. Som grundlag for flere af anbefalingerne henviste ombudsmanden til bestemmelser i FN's Handicapkonvention og FN's Børnekonvention.

(Sag nr. 15/03038)

I det følgende gengives ombudsmandens endelige rapport om tilgængelighedstilsynet.

Den 14. september 2015 foretog Folketingets Ombudsmand tilgængelighedstilsyn af Skovvangskolen i Allerød Kommune.

Denne rapport om tilsynet blev den 30. november 2015 sendt til Skovvangskolen og Allerød Kommune i en foreløbig udgave, med henblik på at Skovvangskolen og Allerød Kommune kunne få lejlighed til at fremkomme med eventuelle bemærkninger om de faktiske forhold, og med anmodning om oplysninger mv. om nærmere angivne forhold.

I e-mail af 29. januar 2016 modtog jeg Skovvangskolens og Allerød Kommunes besvarelse. Skovvangskolens og Allerød Kommunes bemærkninger og svar til den foreløbige rapport er indarbejdet de relevante steder i denne rapport.

Ved breve af 16. og 18. februar 2016 bad jeg Allerød Kommune og Skovvangskolen om specifikke oplysninger, som jeg havde bedt om i min foreløbige rapport, men som ikke indgik i svarene af 29. januar 2016 fra Allerød Kommune og Skovvangskolen.

I e-mail af 4. marts 2016 modtog jeg svar fra Allerød Kommune. Den 7. marts 2016 kontaktede en af mine medarbejdere telefonisk Skovvangskolen, der oplyste, at skolen havde bidraget til svaret af 4. marts 2016 fra Allerød Kommune.

Sammenfatning

Denne rapport indeholder en række anbefalinger til Skovvangskolen og Allerød Kommune.

Jeg har bl.a. anbefalet, at Skovvangskolen etablerer legefaciliteter for skolens elever med forskellige former for bevægelseshandicap, idet jeg finder det problematisk, at disse elever på nuværende tidspunkt er afskåret fra at deltage i leg på legepladsen. Jeg har bedt om at modtage underretning om, hvilke beslutninger kommunen træffer om legefaciliteter for børn med bevægelseshandicap i forbindelse med den kommende budgetproces.

Jeg har endvidere anbefalet, at faglokalerne på Skovvangskolen gøres mere tilgængelige med bl.a. hæve-sænke-borde, idet jeg anser det for problematisk, at elever med bevægelseshandicap faktisk er udelukket fra at modtage undervisning i en række fag på grund af manglende tilgængelighed. Jeg har henstillet, at Skovvangskolen og Allerød Kommune ved førstkommende lejlighed sikrer tilgængelighed for elever med bevægelseshandicap til skolens faglokaler.

Endelig har jeg over for Skovvangskolen og Allerød Kommune fremhævet vigtigheden af, at elever, der fritages for undervisning på grund af deres handicap, modtager anden undervisning i stedet for det pågældende fag.

Samtlige mine anbefalinger er gengivet nedenfor.

Indledning

Efter § 7, stk. 1, i lov om Folketingets Ombudsmand (lovbekendtgørelse nr. 349 af 22. marts 2013) omfatter ombudsmandens kompetence alle dele af den offentlige forvaltning. Efter lovens § 18 kan ombudsmanden undersøge enhver institution eller virksomhed samt ethvert tjenestested under ombudsmandens virksomhed. Folketingets Ombudsmand foretager løbende tilsyns-

besøg på offentlige institutioner, f.eks. fængsler, arresthuse, psykiatriske afdelinger og sociale bosteder.

Folketinget vedtog den 2. april 1993 beslutningsforslag B 43 om ligestilling og ligebehandling af mennesker med handicap med andre borgere. Folketinget bad ved beslutningen Folketingets Ombudsmand om at "følge udviklingen i ligebehandlingen og eventuelt meddele påtale, hvor dette er muligt inden for ombudsmandens kompetence". Beslutningsforslaget blev gentaget i forbindelse med Folketingets gennemførelse af FN's Handicapkonvention i 2010 (jf. folketingsbeslutning B 15 af 17. december 2010).

Folketingets Ombudsmand foretager som en del af sit arbejde på handicapområdet tilsyn med offentlige bygninger, særligt med handicaptilgængelighed for øje. Tilsynene omfatter normalt bygningernes tilgængelighed for alle brugere af bygningerne. Formålet med tilsynene er dels generelt at følge udviklingen på området for tilgængelighed for mennesker med handicap og derved indvinde erfaringer vedrørende det mere generelle arbejde på området, dels i konkrete tilfælde at påpege fejl og mangler, hvor det er nødvendigt.

Ombudsmanden foretog den 14. september 2015 tilsyn af tilgængeligheden på Skovvangskolen i Allerød Kommune. Besøgsholdet bestod af (...).

Tilsynet bestod af en indledende samtale med en repræsentant for ledelsen og pedellen, en rundgang på skolen samt en afsluttende samtale.

Allerød Kommune var inviteret, men deltog ikke i tilgængelighedstilsynet.

Tilsynet blev planlagt og gennemført på baggrund af de oplysninger, som Folketingets Ombudsmand havde modtaget fra Skovvangskolen forud for besøget.

Det retlige grundlag

Grundlaget for ombudsmandens vurderinger i tilsynssager som den foreliggende er de gældende regler på området, herunder særligt byggelovgivningen, FN's standardregler om lige muligheder for handicappede, FN's Handicapkonvention og Statens Byggeforskningsinstituts (SBI) anbefalinger.

Ombudsmanden har desuden mulighed for at foretage vurderinger ud fra almenmenneskelige og humanitære synspunkter, jf. § 18, 2. pkt., i lov om Folketingets Ombudsmand.

Det følger af FN's Handicapkonventions artikel 9, at deltagerstaterne skal træffe passende foranstaltninger til at sikre, at personer med handicap på lige

fod med andre har adgang til de fysiske omgivelser og transportmuligheder, den information og kommunikation og de øvrige faciliteter og tilbud, der er åbne for eller gives offentligheden. Dette omfatter bl.a. identifikation og afskaffelse af hindringer og barrierer for tilgængelighed til bl.a. bygninger, veje, transportmuligheder og andre indendørs og udendørs faciliteter, herunder skoler, boliger, sygehuse og andre sundhedsfaciliteter og arbejdspladser, ligesom det omfatter informations- og kommunikationstjenester mv.

Af FN's Handicapkonventions artikel 24 fremgår, at deltagerstaterne skal anerkende, at personer med handicap har ret til uddannelse. For at virkeliggøre denne ret uden diskrimination skal deltagerstaterne sikre et inkluderende uddannelsessystem på alle niveauer.

Materiale modtaget inden tilsynsbesøget

Forud for besøget modtog jeg bl.a. materiale om skolens handicapfaciliteter, oplysning om antal elever med handicap, et kort over skolen samt en overblikrapport fra 2013 om elevernes trivsel.

Jeg havde desuden bedt om at få fremsendt skolens undervisningsmiljøvurdering, der dog ikke var blandt det fremsendte materiale. Besøgsholdet bad derfor under besøget om at få fremsendt undervisningsmiljøvurderingen.

I e-mail af 22. september 2015 modtog jeg kopi af skolens seneste undervisningsmiljøvurdering fra 2013. Undervisningsmiljøvurderingen har ikke givet mig anledning til yderligere.

I mit åbningsbrev af 7. august 2015 bad jeg desuden om at modtage eventuelle klager over tilgængeligheden. Skovvangskolen havde forud for besøget oplyst, at der var klager over skolens belysning, men skolen havde ikke medsendt sådanne klager sammen med materialet forud for besøget.

Besøgsholdet spurgte derfor nærmere ind til dette forhold på besøgsdagen, og det viste sig, at skolen ikke havde modtaget faktiske klager over belysningen, men at de ansatte selv oplevede store problemer med belysningen på fællesarealerne, herunder særligt på gangarealerne. Ledelsen oplyste, at der var opsat nyt og stærkere lys i centerklasserne, men at eventuelle svagtseende elever kan have svært ved at orientere sig på gangarealerne på grund af for svag belysning.

I den foreløbige rapport anbefalede jeg, at Skovvangskolen nærmere undersøgte, om og hvor belysningen på skolen var utilstrækkelig, ligesom jeg anbefalede, at Skovvangskolen foretog en eventuel udbedring af dette. Jeg henvi-

ste i den forbindelse til SBI's tjekliste for belysning af fælles adgangsveje og rum, som kan findes på www.sbi.dk/tilgængelighed.

Skovvangskolen har i sit svar af 29. januar 2016 oplyst følgende:

"Allerød service (ansvarlig for drift og vedligehold af kommunale bygninger) afventer tilbud på lys i salene som lever op til Dansk standard.

Skolen har et ønske om forbedrede lysforhold på glasgangen – skolens fordelingsgang. Gangen er mørk og giver ret store forskelle i lysforhold. Alle skolens elever ville gavne af dette."

Jeg har noteret mig det oplyste og foretager mig ikke mere i den anledning.

Skovvangskolen

Skovvangskolen er en folkeskole med to spor. Skolen har desuden centerklasser, specialklasser og modtageklasser.

Skolens centerklasser er for elever med bevægelseshandicap og eventuelle medfølgende indlæringsvanskeligheder. Der går 20 elever i centerklasserne fordelt i fem klasser. Centerklasserne har deres eget fritidstilbud (Diamanten).

Ledelsen oplyste under besøget, at der for elever i centerklasserne er tilbud om fysio- og ergoterapi, og at eleverne i centerklasserne inkluderes i almen-skolen, i det omfang den enkelte elev har ressourcer til dette.

Fritagelse for undervisning

Ledelsen oplyste, at ikke alle elever i centerklasserne blev undervist i den fulde fagrække, idet skolen foretog en prioritering i forhold til den enkelte elevs ressourcer. Besøgsholdet spurgte, om der foreligger en formel fritagelse for de elever, som ikke kan modtage undervisning i hele fagrækken. Ledelsen oplyste hertil, at elever fritages fra undervisning ad hoc, men at der foreligger en officiel fritagelsesattest, når elever fritages for eksamen.

Besøgsholdet gjorde herefter opmærksom på, at denne praksis ikke stemmer overens med § 13, stk. 1, i bekendtgørelse om folkeskolens specialundervisning og anden specialpædagogisk bistand (bekendtgørelse nr. 693 af 20. juni 2014), der har følgende ordlyd:

"§ 13. Har en elev usædvanligt store vanskeligheder i et fag, således at det ikke skønnes hensigtsmæssigt at give eleven specialundervisning i

faget, kan eleven med forældrenes samtykke fritages for undervisning i dette fag, dog ikke for så vidt angår dansk og matematik. Afgørelse herom træffes af skolens leder på grundlag af en pædagogisk-psykologisk vurdering. Eleven skal have anden undervisning i stedet for det pågældende fag.”

Besøgsholdet bad om at modtage kopi af de tre seneste sager, hvor elever var blevet fritaget i bestemte fag i centerklasserne. Såfremt skolen ikke havde sådanne sager, bad besøgsholdet om en redegørelse for, om alle elever følger alle fag, og for eventuel årsag, hvis dette ikke var tilfældet.

Besøgsholdet anbefalede desuden under besøget, at Skovvangskolen fremadrettet følger bekendtgørelsen.

I e-mail af 22. september 2015 oplyste Skovvangskolen bl.a. følgende:

”Oplysning om fritagelse for fag:

Som udgangspunkt deltager og tilbydes alle Skovvangskolens elever alle fag. Få elever i centerklasserne er indimellem fritaget fra enkelte fag. Hidtil har proceduren forløbet sådan, at der ved første skolehjem-samtale er lavet mundtlige aftaler med hjemmet. Med den ny viden vi fik ved tilsynsbesøget, har vi valgt at ændre proceduren. Fremover vil elever således fritages med fritagelsesattester, ligesom det er tilfældet ved fritagelse til prøvetagning og eksamen.”

Jeg forstod Skovvangskolens oplysning således, at skolen ikke var i besiddelse af afgørelser om fritagelse for elever, som ikke modtager undervisning i hele fagrækken.

I den foreløbige rapport bad jeg igen om at modtage kopi af de tre seneste sager, hvor elever var blevet fritaget i bestemte fag i centerklasserne. Jeg bad desuden om oplysning om, hvilke af skolens elever der ikke modtager eller har modtaget undervisning i den fulde fagrække – og i hvilket omfang. Jeg henviste til besøgsholdets anbefaling, og på baggrund af Skovvangskolens e-mail af 22. september 2015 bad jeg om nærmere oplysning om, hvordan proceduren for fritagelse for fag fremadrettet vil blive tilrettelagt.

Jeg bad desuden om oplysning om, hvorvidt den hidtidige praksis på Skovvangskolen også følges på de øvrige skoler i Allerød Kommune, hvor elever har behov for fritagelse fra enkelte fag.

Skovvangskolen har i sit svar af 29. januar 2016 sendt en beskrivelse af de tre seneste sager om fritagelse for undervisning. Disse gengives dog ikke i denne rapport, da der er tale om personfølsomme oplysninger, som det ikke er muligt at anonymisere effektivt. Skovvangskolen har endvidere oplyst følgende:

”Skolens praksis har hidtil været, at lærerne omkring den enkelte elev laver en individuel vurdering til barnets bedste. Aftalerne laves mellem skole og hjem – ofte på skolehjem samtaler, netværksmøder eller årsmøder, og aftalerne er ofte af mundtlig karakter.

Første af ovenstående sager [ej gengivet i denne rapport; min tilføjelse] er et eksempel på en centerelev som ikke kan modtage regulær undervisning i de regulære fag, og derfor må tilbydes et individuelt tilrettelagt forløb som giver mening for eleven.

For stort set alle elever i centerklasserne fritages de ikke fra undervisningen, men for flere indgår skolefagene i tværfaglige eller projektorienterede forløb.

Ud over de tre ovenstående beskrevne elever har vi yderligere 2 elever som er fritaget fra henholdsvis geografi og 2. fremmedsprog. Aftalerne er indgået mundtligt med forældrene i enighed om at prioritere således, da elevernes energiniveau, kognitive niveau og motivation ikke er tilstede. Skolen er meget optaget af at tilbyde centerlever undervisning som i høj grad tilgodeser den enkeltes særlige behov og muligheder, og med inklusion som aktivt mål.

Skolen vil fremadrettet lave følgende procedurer som skal besluttes i vores MED-udvalg:

Ønskes det enten fra forældrenes eller skolens side, at en centerelev fritages fra undervisning, vil det beskrives i vedhæftede skema og sendes til høring i skole, hjem og PPR. Dernæst vil skolen træffe en beslutning om fritagelsen som skriftliggøres, meldes ud til alle parter og indskrives elevplanen. Elevplanen er et dynamisk dokument og tages op på elevkonferencer 2 gange årligt. Beslutningen om elevens fritagelse vil her evalueres.”

Allerød Kommune har i sit svar af 4. marts 2016 oplyst følgende:

”Kommunen er på baggrund af ombudsmandens henvendelse blevet opmærksom på, at der på kommunens øvrige skoler ikke er en ensartet praksis for elevens fritagelse fra undervisning, jf. bekendtgørelsen om specialundervisning og anden specialpædagogisk indsats § 13, stk. 1. Allerød Kommune vil derfor indskærpe over for skolelederne, at afgørelsen om fritagelse fra enkelte fag træffes skriftligt af skolelederen på baggrund af en ppr-vurdering og med indhentet skriftligt samtykke fra den pågældende elevs forældre.”

Jeg har noteret mig det oplyste.

Jeg har bemærket, at det ikke fremgår af det skema, der anvendes i forbindelse med fritagelse af elever for undervisning, hvilken anden undervisning eleven skal have i stedet for det fag, som eleven fritages for. Under henvisning til § 13, stk. 1, i bekendtgørelse om folkeskolens specialundervisning og anden specialpædagogisk bistand anbefaler jeg, at der i skemaet indsættes en rubrik, hvoraf det fremgår, hvilken anden undervisning eleven får.

Ledelsen oplyste på besøgsdagen, at eleverne i centerklasserne visiteres til skolen af Allerød Kommune. På tidspunktet for besøget kom to elever fra Allerød Kommune. Resten af eleverne i centerklasserne kommer fra omkringliggende kommuner.

Skolens specialklasser er for elever med bl.a. generelle indlæringsvanskeligheder, og modtageklasserne er for elever, der ikke taler og skriver dansk i tilstrækkelig grad til at kunne deltage i en almindelig folkeskoleklasse.

Skovvangskolen er beliggende i et etplansbyggeri med kælder, og størstedelen af skolens lokaler er derfor placeret i stueplan. Flere faglokaler er dog placeret i kælderniveau. Skolen består af tre bygninger: Skovvangskolens hovedbygning, der efter det oplyste er opført i 1969, Skovvangskolens SFO (Egernreden), der efter det oplyste er opført i 1997, og Skovvangskolens indskolingshus, der efter det oplyste er opført i 2004.

Indskolingshuset havde på tidspunktet for besøget netop været under renovering, hvor tag og tagkonstruktion var udskiftet på grund af fund af skimmelsvamp.

I sit svar af 29. januar 2016 har Allerød Kommune anført følgende:

”Tagkonstruktionen blev ikke udskiftet [i forbindelse med renoveringen af indskolingshuset; min tilføjelse]. Skimmel fandtes under gulvbelægningen langs dele af yderfacaden og i meget lille grad over loftplader, men ikke i selve tagkonstruktionen. Der blev skiftet tagpap og inddækninger ud på tagene og tilført ekstra isolering på dele af tagene. Derudover blev der udført flere opgaver i terræn, såsom nye faskiner, omfangsdræn, voldgravsløsning mm. Der er udført akustikregulering i fællesrummet, facaden er forbedret ved kuldebroer osv.”

Skolen benyttes desuden som afstemningssted. Afstemning finder sted i skolens gymnastiksal, der tillige benyttes af lokale foreninger mv. uden for skoletid.

Skovvangskolens hjemmeside

På Skovvangskolens hjemmeside fandtes forud for besøget ingen oplysninger om tilgængelighed til skolen eller om skolens handicapfaciliteter i øvrigt.

Det var desuden ikke muligt at få læst hjemmesidens tekst højt via f.eks. det program, der kan hentes på Digitaliseringsstyrelsens hjemmeside www.adgangforalle.dk (med ikon som en fjernbetjening).

På denne baggrund anbefalede besøgsholdet, at Skovvangskolen sørger for, at skolens hjemmeside fremover vil indeholde oplysninger om bl.a. handicap-parkering, toiletforhold for personer med handicap, og om at der ikke findes teleslynge i de lokaler, der benyttes til fællesarrangementer mv. på skolen. Besøgsholdet anbefalede desuden, at der på Skovvangskolens hjemmeside kommer en henvisning til www.adgangforalle.dk, hvor programmet, der gør det muligt at få sidens tekst oplæst, kan downloades.

I den foreløbige rapport bad jeg om oplysning om, hvad der var sket i den anledning.

Skovvangskolen har i sit svar af 29. januar 2016 oplyst følgende:

”Skolens hjemmeside vil fremadrettet indeholde oplysninger om handi-captilgængelighed, og faciliteter i forhold til parkerings- og toiletforhold. Desuden vil hjemmesiden henvise til www.adgangforalle.dk. Processen er i gang nu.”

Jeg har noteret mig det oplyste og foretager mig ikke mere i den anledning.

Adgangsforhold

Skovvangskolen har adresse på Poppelvej 1A. Skolens hovedindgang var imidlertid placeret med adgang fra Poppelgården. Foran hovedindgangen til skolen er der en afsætningsplads for køretøjer. Ledelsen oplyste, at skolens hovedindgang tidligere havde været placeret længere nede ad Poppelgården nær indskolingen, men at man har rykket indgangen, da den tidligere indgang ikke var handicapegnet.

Alle skolens elever, herunder elever i kørestol, benyttede indgangen ved afsætningspladserne. Der var niveaufri adgang via denne indgang. Der var imidlertid hverken skiltning på området til indgangen eller ved selve indgangen med oplysning om, at dette var skolens hovedindgang.

Besøgsholdet anbefalede, at der ved hovedindgangen blev opsat skiltning, således at besøgende nemt kan identificere og finde frem til skolens hovedindgang. For inspiration til tilgængelig skiltning henviste besøgs holdet til SBI's tjekliste for orientering, der kan findes på www.sbi.dk/tjeklister.

I den foreløbige rapport bad jeg om oplysning om, hvad der var sket i den anledning.

Skovvangskolen har i sit svar af 29. januar 2016 oplyst følgende:

"Allerød service har lovet skolen, at undersøge muligheden for skiltning på bygningen."

Allerød Kommune har i sit svar af 29. januar 2016 oplyst følgende:

"Skiltning ved hovedindgang: Er planlagt til udførsel snarest."

Jeg har noteret mig det oplyste og foretager mig ikke mere i den anledning.

Fra afsætningspladsen var der fliser ned til hovedindgangen. Hovedindgangen havde automatiske skydedøre af glas. Der var ingen markeringer på glasset. Ved glasdørene var desuden placeret to firkantede jernstolper. Til højre for indgangspartiet var der en stejl trappe, der var uden markering eller afskærmning. Besøgsholdet fik oplyst, at trappen ledte ned til kælderen, og at den sjældent blev benyttet og kun af skolens personale.



Indgangsparti, Skovvangskolen

Besøgsholdet gjorde under tilsynsbesøget opmærksom på, at glaspartier og døre uden markeringer kan være vanskelige at se for svagsynede. Besøgsholdet anbefalede derfor, at der blev opsat markeringer på glasdørene og glaspartiet ved indgangen. Besøgsholdet anbefalede desuden, at der blev

påsat markeringer på de firkantede stolper ved indgangen. Besøgsholdet henviste i den forbindelse til SBI's tjekliste for afmærkning af glasdøre og glaspartier, der kan findes på SBI's hjemmeside (www.sbi.dk/tilgængelighed), til inspiration.

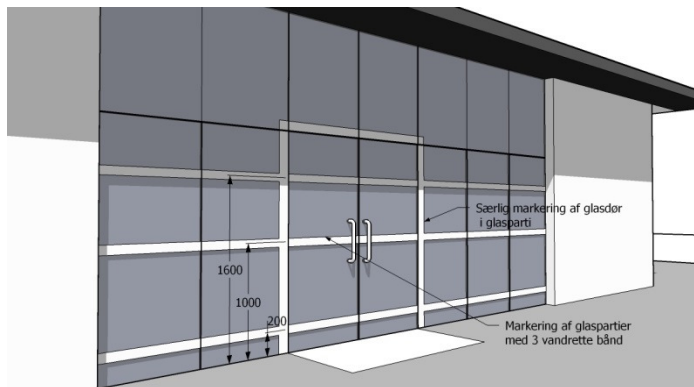

Tegning fra tjekliste for afmærkning af glasdøre og glaspartier – www.sbi.dk/tilgængelighed

I den foreløbige rapport bad jeg om oplysning om, hvad der var sket i den anledning.

Skovvangskolen og Allerød Kommune har i svarene af 29. januar 2016 begge oplyst følgende:

”Der er påsat piktogrammer på glasdøre og reflekser på stolper.”

Jeg har noteret mig det oplyste og foretager mig ikke mere i den anledning.

Besøgsholdet anbefalede desuden, at Skovvangskolen afskærmer nedgangen til trappen til højre for indgangen for at undgå faldulykker.

I den foreløbige rapport bad jeg om oplysning om, hvad der var sket i den anledning.

Skovvangskolen har i sit svar af 29. januar 2016 oplyst følgende:

”Allerød service opsætter låge ned til kælder, som fører til DONG's forsyningsrum.”

Allerød Kommune har i sit svar af 29. januar 2016 oplyst, at lågen vil blive opsat snarest.

Jeg har noteret mig det oplyste og foretager mig ikke mere i den anledning.

Besøgsholdet bemærkede under tilsynet, at der ingen taktil afmærkning var ved hovedindgangen. I den foreløbige rapport anbefalede jeg på denne bag-

grund, at Skovvangskolen, når belægningen ved indgangen skal udskiftes næste gang, laver taktile afmærkning for derved at sikre en bedre tilgængelighed til skolen. Jeg henviste i denne sammenhæng til SBI's tjekliste om taktile adskillelse og markering på adgangs- og tilkørselsarealer til inspiration (www.sbi.dk/tilgængelighed).

I den foreløbige rapport bad jeg om Skovvangskolens og Allerød Kommunes bemærkninger hertil.

Skovvangskolen har i sit svar af 29. januar 2016 oplyst følgende:

"Dette [adskillelse og markering; min tilføjelse] vil blive udført ved udskiftning."

Allerød Kommune har i sit svar af 29. januar 2016 oplyst følgende:

"Taktile afmærkning ved hovedindgang: Behovet vil indgå i den løbende prioritering af indsatsen for bedre tilgængelighed."

Jeg har noteret mig det oplyste og foretager mig ikke mere i den anledning.

Ledelsen oplyste på besøgsdagen, at skolens handicapparkeringspladser var placeret på Poppelgården langs skolen. Ved indkørsel på Poppelgården blev besøgsholdet imidlertid mødt af skiltning om, at kun varekørsel var tilladt, og at al øvrig indkørsel var forbudt. Da besøgsholdet gjorde opmærksom herpå, oplyste ledelsen, at der tidligere også havde været skiltning om handicapparkering, men at dette skilt var forsvundet.



Skiltning ved Poppelgården

Da personer med behov for handicapparkering vil have meget svært ved at finde handicapparkeringspladserne, når de ankommer til skolen, anbefalede

besøgsholdet, at der ved de eksisterende skilte blev opsat skiltning om, at indkørsel til handicapparkering er tilladt.

I den foreløbige rapport bad jeg om oplysning om, hvad der var sket i den anledning.

Skovvangskolen og Allerød Kommune har i svarene af 29. januar 2016 begge oplyst følgende:

”Disse skilte [skiltning om handicapparkering; min tilføjelse] er opsat.”

Jeg har noteret mig det oplyste og foretager mig ikke mere i den anledning.

Parkeringsforhold

Skovvangskolen havde forud for besøget oplyst, at der ved skolen var fem handicapparkeringspladser, seks pladser til afsætning af elever samt en handicapparkeringsplads til personalet.

Under besøget viste det sig, at der var i alt fire handicapparkeringspladser, og at der derudover var afsætningspladser foran hovedindgangen. På tidspunktet for besøget var afsætningspladsen foran hovedindgangen nyasfalteret og derfor uden afmærkninger. Fra afsætningsarealet var der en kantsten til fortovet, der ledte hen til indgangen. Besøgsholdet bemærkede, at det ikke af skiltningen ved afsætningsarealet fremgik, at arealet var reserveret til handicapkørsel.



Afsætningsplads foran hovedindgangen

Besøgsholdet anbefalede derfor, at afsætningspladserne blev markeret med skiltning og piktogrammer, jf. færdselslovens § 92, stk. 3, jf. bekendtgørelse om vejafmærkning §§ 22 og 23 (tavle E33 og E23) samt bekendtgørelse om vejafmærkning § 57 (afmærkning V23), og at der i øvrigt blev opsat skiltning ved indkørslen til afsætningsarealet med information om, at arealet er reserveret til handicapkørsel.

I den foreløbige rapport anbefalede jeg desuden, at der ved kantstenen blev etableret en lille rampe (eksempelvis i asfalt), således at det er muligt at komme fra afsætningsarealet og ind på fortovet i kørestol, jf. Dansk Standard (DS), tilgængelighed for alle, punkt 4.1.

Jeg bad om Skovvangskolens og Allerød Kommunes bemærkninger hertil.

For så vidt angår anbefalingerne vedrørende afsætningspladserne har Skovvangskolen og Allerød Kommune i svarene af 29. januar 2016 begge oplyst følgende:

”Skilte er opsat”

Allerød Kommune har i sit svar af 4. marts 2016 endvidere oplyst følgende:

”Afmærkningen i henhold til gældende regler forventes gennemført i maj, når temperaturforholdene er optimale til den type arbejde.”

For så vidt angår anbefalingen vedrørende etablering af en rampe ved kantstenen har Skovvangskolen i sit svar af 29. januar 2016 oplyst følgende:

”Vejafdelingen – Park og Vej i Allerød Kommune som vedligeholder kommunens stier og veje i Allerød vil blive hørt om rampe.”

Allerød Kommune har i sit svar af 29. januar 2016 oplyst følgende:

”Rampe ved kantsten: Etableres i 2016.”

Jeg har noteret mig det oplyste og foretager mig ikke mere i den anledning.

På Poppelgården langs skolen var placeret tre handicapparkeringspladser. De tre pladser målte alle 2,24 m i bredden og 10 m i længden. Der var malet handicappiktogrammer på underlaget, der var af asfalt. Der var ingen øvrig skiltning ved parkeringspladserne.



Handicapparkeringspladser

Den sidste handicapparkeringsplads var placeret ved husmuren længere nede ad vejen (tæt på indgangen til centerklassernes fritidstilbud). Denne plads var ikke optegnet, og der var intet handicapsymbol malet på underlaget, der var af fliser. I græsset var placeret et skilt med et handicapsymbol til indikation af, at der her var tale om en handicapparkeringsplads.

Skovvangskolens tre handicapparkeringspladser på Poppelgården langs skolen opfyldte ikke størrelseskravet til handicapparkeringspladser i vejledningen til BR 10, pkt. 2.4.2, stk. 3, der er 3,5 x 5 m for almindelige personbiler. Den fjerde parkeringsplads var ikke afmærket, og det var derfor ikke muligt at opmåle dens størrelse.

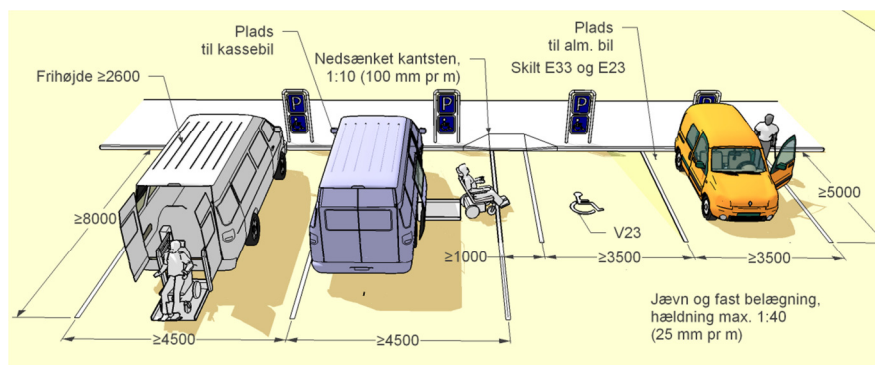

Tegning fra tjekliste, parkeringspladser for personer med handicap – www.sbi.dk/tilgængelighed

Besøgsholdet anbefalede, at der for så vidt angår de tre pladser på Poppelgården bliver opsat skiltning, hvoraf det fremgår, at pladserne er reserverede til handicapparkering, jf. færdselslovens § 92, stk. 3, jf. bekendtgørelse om vejafmærkning §§ 22 og 23 (tavle E33 og E23). Besøgsholdet bemærkede, at pladserne ikke størrelsesmæssigt opfyldte vejledningen i BR 10, men at man ikke foretog sig yderligere, da pladserne er placeret på en meget smal, lukket vej uden trafik, og at bredere pladser vil hindre anden færdsel på vejen.

I den foreløbige rapport bad jeg om oplysning om, hvad der var sket i den anledning.

Skovvangskolen og Allerød Kommune har i svarene af 29. januar 2016 begge oplyst følgende:

”Skilte [ved handicapparkerings- og afsætningspladser; min tilføjelse] er opsat.”

Jeg har noteret mig det oplyste og foretager mig ikke mere i den anledning.

Besøgsholdet anbefalede videre, at den fjerde og ikke-afmærkede handicapparkeringsplads blev afmærket og forsynet med et handicappiktogram på belægningen, jf. bekendtgørelse om afmærkning § 57 (afmærkning V23).

I den foreløbige rapport bad jeg om oplysning om, hvad der var sket i den anledning.

Skovvangskolen og Allerød Kommune har i svarene af 29. januar 2016 begge oplyst følgende:

”Skilte er opsat.”

Allerød Kommune har i sit svar af 4. marts 2016 endvidere oplyst følgende:

”Afmærkningen i henhold til gældende regler forventes gennemført i maj, når temperaturforholdene er optimale til den type arbejde.”

Jeg har noteret mig det oplyste og foretager mig ikke mere i den anledning.

Parkeringspladserne var placeret forholdsvis langt væk fra hovedindgangen, og de opfyldte derfor ikke det vejledende afstandskrav for af- og påstigning (30 meter) til indgang, jf. BR 10, pkt. 2.4.2, stk. 3, og pkt. 6/26 3.2.5 i Udearealer for alle (Udearealer for alle – sådan planlægges et tilgængeligt udemiljø, DS-håndbog 105:2012).

Besøgsholdet anbefalede derfor under besøget, at Skovvangskolen overvejer at etablere mindst én handicapparkeringsplads tættere på indgangen. På besøgsdagen talte repræsentanter for ledelsen og besøgsholdet om arealet på Poppelgården tæt ved afsætningspladserne som et egnet areal. På dette areal var der etableret cykelparkering, der efter det oplyste aldrig blev benyttet. Cykelstativerne var også tomme på tidspunktet for besøget.

I den foreløbige rapport bad jeg om oplysning om, hvilke overvejelser Skovvangskolen og Allerød Kommune gjorde sig i den anledning.

Skovvangskolen har i sit svar af 29. januar 2016 oplyst følgende:

”Skolen foreslår det [etablering af yderligere handicap parkeringsplads; min tilføjelse] tænkes ind i ’Sikker skolevej’ som er en kommunal skolevejsanalyse som er i proces.”

Allerød Kommune har i sit svar af 29. januar 2016 oplyst følgende:

”Etablering af yderligere handicap parkeringspladser: Tilstræbes etableret på sigt.”

Jeg har noteret mig det oplyste og foretager mig ikke mere i den anledning.

Toiletforhold

Skovvangskolen havde forud for besøget oplyst, at der var i alt seks handicaptolletter på skolen. To handicaptolletter var placeret ved centerafdelingen og etableret i 1985. To handicaptolletter var placeret ved glasgangen og etableret i 2008, og de sidste to handicaptolletter var placeret ved Diamanten (fritidstilbud for elever i centerklasserne) og etableret i 1997. Toiletterne skulle efter det oplyste ikke være renoveret siden opførelse.

Under besøget viste det sig, at der kun var ét handicaptollet ved Diamanten, og at der var yderligere to handicaptolletter i indskolingen.

Besøgsholdet spurgte under besøget nærmere ind til tidspunktet for opførelse af handicaptolletterne ved glasgangen, og Skovvangskolen lovede at undersøge dette og vende tilbage.

Skovvangskolen har i e-mail af 22. september 2015 oplyst, at toiletterne ved glasgangen rettelig er etableret i august 2007.

Besøgsholdet besigtigede alle syv ovennævnte handicaptolletter.

Det første handicaptollet ved centerafdelingen, som besøgsholdet besigtigede, havde karakter af et plejetollet frem for et egentligt handicaptollet. I rummet var der et toilet med en toiletstol placeret ovenpå. På hver side af toilettet var der opsat armstøtter. Armstøtterne var opsat i en højde af 80 cm. Ved siden af toilettet var der en håndbruser. I rummet var der desuden en håndvask og et hæve-sænke-bord med skifteplads. I loftet hang der en lift til personløft.



Handicappedtoilet (l) ved centerafdelingen og defekt lås på dør

Toiletsædet havde en højde af 50 cm. På venstre side af toilettet var der 80 cm målt fra toilet til væg. Der hang en fletkurv på væggen med ekstra toilet-papir, så gulvpladsen på denne side ikke var tilgængelig. På højre side af toilettet var der 90 cm målt fra toilet til væg. Håndvasken var opsat i en højde af 80 cm og var 25 cm dyb. Spejlet over vasken var opsat i en højde af 113 cm fra gulv til nederste kant på spejlet, og papir til tørring af hænder efter håndvask var opsat i en højde af 122 cm målt fra gulv til nederste kant. Det var på grund af afstanden ikke muligt at betjene håndvasken, når man sad på toilettet.

Låsen i døren til toilettet var i stykker, og det var således ikke muligt at aflåse toilettet ved brug. Det var heller ikke muligt at låse døren til den lille mellemgang, der ledte ud til toilettet.

Det andet toilet ved centerafdelingen havde ligeledes karakter af et plejetoilet. I rummet var der et toilet og en håndvask med hæve-sænke-funktion. Toiletsædet havde en højde på 43 cm. Der var armstøtter på begge sider af toilettet, der var opsat i en højde af 80 cm. Papir til aftørring af hænder efter håndvask var placeret i en højde af 122 cm målt fra gulv til nederste kant. Det var på grund af afstanden ikke muligt at nå håndvasken, når man sad på toilettet. Besøgsholdet fik oplyst, at der til personløft på dette toilet blev anvendt en mobillift.



Handicaptoliet (II) i centerafdelingen

Om toiletterne i centerafdelingen bemærkede besøgsholdet, at der i afdelingen var et specifikt behov på grund af elevernes handicap, og at toiletternes fysiske indretning afspejlede dette. Toiletterne var af ældre dato og levede ikke op til de nugældende krav til handicaptolletter (se evt. nærmere herom på www.sbi.dk/tilgængelighed).

I den foreløbige rapport bemærkede jeg, at jeg af ovennævnte årsager ikke havde yderligere bemærkninger til indretningen af disse toiletter. Jeg anbefalede dog, at der blev opsat en funktionel lås på det toilet i centerafdelingen, hvor låsen var defekt. Allerød Kommunes og Skovvangskolens bemærkninger hertil gengives nedenfor på side 21.

Det første toilet på glasgangen, som besøgsholdet besigtigede, bestod af toilet, vask, sæbedispenser, beholder med papir samt skraldespand. Der var desuden opsat en bruser og tilhørende armatur i rummet. Toiletsædet havde en højde på 47 cm. Der var armstøtter på begge sider af toilettet, der var placeret i en højde af 80 cm fra gulv. Fra toilettet til armaturet på håndvasken var der 90 cm.

På grund af afstanden var det ikke muligt at betjene håndvasken, når man sad på toilettet. Håndvasken havde hæve-sænke-funktion. Der var imidlertid ingen automatisk stopfunktion, når man sænkede vasken, hvorved personer uden føling i benene kan risikere at få dem klemt. Over håndvasken var et spejl placeret i en højde af 91 cm målt fra gulv til spejlets nederste kant. Sæbedispenseren var placeret i en højde af 93 cm målt fra gulv til nederste kant.

På indersiden af skydedøren til toilettet var låsens vrider ekstra lang og derved lettere at betjene for personer med nedsat kraft i hænder og arme. Ved siden af skydedøren var der en stikkontakt påsat teksten "døråbner". Under denne kontakt var der en rød knap med teksten "nødtryk".



Handicaptolilet (I) ved glasgangen

Det andet toilet på glasgangen bestod af toilet med armstøtter, håndvask, sæbedispenser, beholder med papir samt skraldespand.



Handicaptolilet (II) ved glasgangen

På venstre side af toilettet, hvor afstanden til væggen var størst, var afstanden 81 cm. Armstøtterne ved toilettet var opsat i en højde af 80 cm. Fra toilettet til armaturet på håndvasken var afstanden 90 cm, og det var således ikke muligt at betjene vasken, når man sad på toilettet. Håndvasken, der havde hæve-sænke-funktion, var 90 cm dyb. På tidspunktet for besøget virkede hæve-sænke-funktionen imidlertid ikke. Sæbedispenseren var opsat i en højde af 95 cm målt fra gulv til nederste kant. Beholderen til papir til brug for at tørre hænder efter håndvask var opsat i en højde af 102 cm målt fra gulv til nederste kant. På toilettet var der en vendeplads på 148 cm. Døren på dette toilet var tillige en skydedør. Til højre for døren var der en hvid kontakt og en rød knap, hvorpå der hverken var tekst eller piktogrammer.

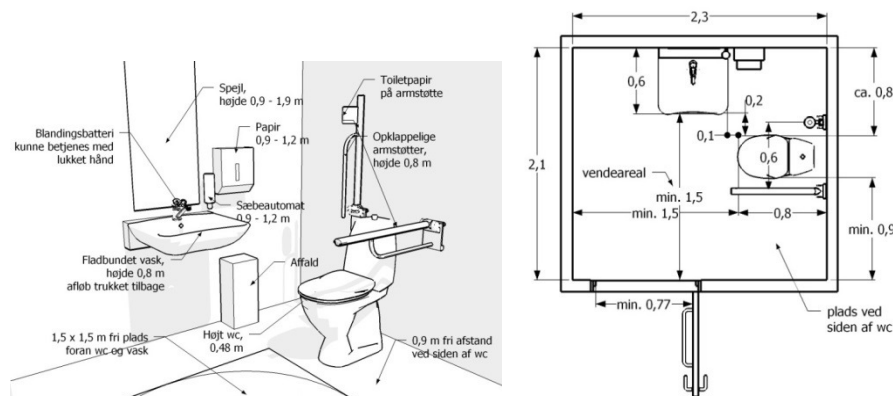

Tegning fra tjekliste for WC-rum, offentligt tilgængelige, fra www.sbi.dk/tilgængelighed

Handicaptolletterne ved glasgangen var efter det oplyste etableret i august 2007 og dermed hverken omfattet af bygningsreglementerne fra 2008 eller 2010.

I den foreløbige rapport bemærkede jeg, at toiletterne heller ikke levede op til de nugældende krav til handicaptolletter. Skolen har imidlertid en gruppe af elever med handicap, og det var derfor min opfattelse, at skolen i højere grad burde imødekomme denne gruppe med god tilgængelighed. Jeg anbefalede, at håndvasken uden stopfunktion blev udskiftet med en håndvask med stopfunktion, og at den defekte håndvask blev repareret. Hvis den defekte håndvask heller ikke havde en stopfunktion, burde denne ligeledes udskiftes.

Jeg anbefalede desuden, at der blev opsat klar skiltning i form af eksempelvis piktogrammer ved nødknappen, således at dens funktion bliver brugerne bekendt.

Jeg bad om Skovvangskolens og Allerød Kommunes bemærkninger hertil.

Skovvangskolen og Allerød Kommune har i svarene af 29. januar 2016 begge oplyst følgende:

”Piktogrammer er opsat.
Dørlåse er lavet.
Hæve/&sænk og autostop er lavet.”

Jeg har noteret mig det oplyste og foretager mig ikke mere i den anledning.

I indskolingsbygningen var der to handicaptolletter, der efter det oplyste var etableret i 2004.

Det ene toilet var placeret for enden af bygningen. Det bestod af toilet med armstøtter, håndvask, skraldespand og dispensere til håndsæbe og papir til

tørring af hænder. Toiletsædet var placeret i en højde af 41 cm fra gulv. Armstøtterne var opsat i en højde af 80 cm. På venstre side af toilettet var der 76 cm fra toilet til væg. På højre side af toilettet var der 50 cm fra toilet til væg. Der var således ikke tilstrækkelig plads til at placere en kørestol på den ene side af toilettet og løfte sig fra kørestol til toilet.

Afstanden fra toilettet til armaturet på håndvasken var 114 cm, og det var ikke muligt at betjene håndvasken, når man sad på toilettet. Håndvasken var 50 cm dyb og havde hæve-sænke-funktion. På tidspunktet for besøget var hæve-sænke-funktionen imidlertid defekt.

Dispenseren til håndsæbe var opsat i en højde af 105 cm målt fra gulv til nederste kant, og dispenseren til papir var placeret i en højde af 107 cm målt fra gulv til nederste kant. Der var et maksimalt vendeareal på 130 cm i rummet.



Handicappedtoilet (I) i indskolingen

Det andet handicappedtoilet i indskolingen bestod af toilet med armstøtter, håndvask, skraldespand, sæbedispenser, holder til toiletpapir samt holder til papir til brug for tørring af hænder efter håndvask.



Handicaptolilet (II) i indskolingen

Toiletsædet var opsat i en højde af 41 cm fra gulv. På begge sider af toilettet var der opsat armstøtter, der var 80 cm høje. På venstre side af toilettet var der 70 cm fra toilet til væg. På højre side hang en skraldespand, således at arealet ikke var tilgængeligt. Det var således ikke muligt at placere en kørestol ved siden af toilettet og derfra løfte sig over på selve toilettet.

Fra toilet til armatur på håndvasken var der 80 cm, og det var således ikke muligt at betjene håndvasken fra toilettet. Håndvasken, der havde hæve-sænke-funktion, var 50 cm dyb. På tidspunktet for besøget var hæve-sænke-funktionen defekt. Sæbedispenseren var opsat 104 cm fra gulv, og beholderen til papir var opsat 70 cm fra gulv. Der var et maksimalt vendeareal på 120 cm.

Toiletterne i indskolingen er etableret i 2004, hvor de nugældende krav til handicaptolletter ikke var gældende.

Under henvisning til at skolen efter min opfattelse har en forpligtigelse til at sikre, at skolens faciliteter imødekommer elevernes behov, anbefalede jeg i den foreløbige rapport, at håndvasken på begge toiletter blev flyttet tættere på toilettet, således at det er muligt at betjene håndvasken, når man sidder på toilettet. Dette vil tillige give mere vendeplads i rummet.

I den foreløbige rapport bad jeg om Skovvangskolens og Allerød Kommunes bemærkninger hertil.

Skovvangskolen og Allerød Kommune har i svarene af 29. januar 2016 begge oplyst følgende:

"Der er opsat nye hæve/&sænke vaske."

Jeg har noteret mig det oplyste og foretager mig ikke mere i den anledning.

Ved Diamanten var der endnu et handicaptolet. Dette toilet havde – som toiletterne i centerafdelingen – karakter af et plejetoilet med toilet og siddestol, vask med hæve-sænke-funktion, håndbruser og lift til personløft monteret i loftet. Toilettet havde en automatisk dør og et gult areal markeret der, hvor døren svingede op. Besøgsholdet meddelte, at dette toilet, som de to i centerafdelingen, imødekom skolens behov, hvorfor det ikke gav anledning til yderligere.



Handicaptolet i Diamanten

Besøgsholdet besigtigede desuden to toiletter ved skolens hovedindgang. Ledelsen oplyste under besøget, at toiletterne er åbne og benyttes, når der er arrangementer i gymnastiksalen, herunder valg. De to toiletter var placeret i smalle kabiner og dermed ikke tilgængelige for personer med handicap.



Toiletter tæt på gymnastiksalen

I den foreløbige rapport bemærkede jeg, at jeg gik ud fra, at Skovvangskolen var opmærksom på, at der ikke findes handicaptoiletter nær gymnastiksalen, der er tilgængelige for de borgere, der benytter gymnastiksalen til valghandling og foreningsliv. Jeg anbefalede, at Skovvangskolen ved skiltning sikrede, at der ved gymnastiksalen kan findes oplysning om, hvor det nærmeste handicaptoilet kan findes på skolen.

I den foreløbige rapport bad jeg om Skovvangskolens og Allerød Kommunes bemærkninger hertil.

Skovvangskolen og Allerød Kommune har i svarene af 29. januar 2016 begge oplyst følgende:

”Over for gymnastiksalen hænger infotavle med markering af handicap-toiletter.”

Jeg har noteret mig det oplyste og foretager mig ikke mere i den anledning.

Løfteplatform og elevator

På gangarealet tæt ved centerafdelingen var der via trapper adgang til kælderetagen, hvor flere af faglokalerne var placeret. Der var desuden en løfteplatform til kælderniveau.

Løfteplatformen havde en dør, der automatisk svingede op, når man havde tilkaldt løfteplatformen, og den var nået til etagen. Der var ingen markering i gulvet til at indikere, at døren svingede op. Løfteplatformen var 98 cm bred og 146 cm dyb. Døren til løfteplatformen var 81 cm bred. Løfteplatformen kunne kun betjenes med en nøgle. Ledelsen oplyste, at elever i kørestol altid skal eskorteres ned i kælderetagen af en ansat. Knapperne inde i platformen var placeret mellem 110-120 cm fra gulv. Tilkaldeknapen uden for løfteplatformen var placeret i en højde af 120 cm.



Løfteplatform til skolens kælderetage

Et medlem af besøgs holdet, som er kørestolsbruger, afprøvede løfteplatformen. Når man kørte ind på platformen, kom der en høj lyd, når kørestolens hjul ramte platformens metalplade. Der var desuden meget trangt inde i løfteplatformen. Ved afprøvning af løfteplatformen fra den ene etage til den anden viste det sig, at døren ikke lukkede selv, og at man skulle trække døren ekstra i, førend platformen kunne aktiveres. Platformen kørte desuden meget langsomt. Det var også nødvendigt at skubbe særskilt på døren for at få denne til at åbne sig, således at man kunne forlade løfteplatformen i kælderniveau.

Ledelsen oplyste, at centerklasserne fravælger at benytte faglokalerne, fordi liften er så langsom, og det derved tager for lang tid at transportere alle klassernes elever til kælderniveau.

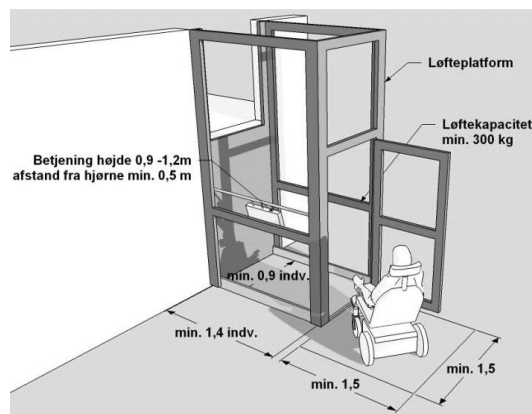

Tegning fra tjekliste for løfteplatform fra www.sbi.dk/tilgængelighed

Besøgsholdet bemærkede, at løfteplatformen virkede lidt trang, men at den opfylder størrelseskravene, som er en minimumsbredde på 90 cm og en minimumslængde på 140 cm (se evt. figur ovenfor). Besøgsholdet anbefalede, at fejlene på løfteplatformen bliver udbedret, og at der bliver lavet markeringer i gulvet på begge etager, således at man ikke bliver ramt af døren, når den svinger op.

I den foreløbige rapport bad jeg om oplysning om, hvad der var sket i den anledning.

Skovvangskolen og Allerød Kommune har i svarene af 29. januar 2016 begge oplyst følgende:

”Åbne/lukke funktion er lavet.

KONE elevatorservice oplyser, at der intet kan gøres ved lyden.”

Jeg har noteret mig det oplyste.

I indskolingsens fællesrum, der bl.a. havde funktion af garderobe, var desuden en elevator.



Elevator i indskolingsbygning

Elevatorens tilkaldeknop var placeret i en højde af 110 cm. Elevatorens indgangsparti var 90 cm bredt. Knapperne inde i elevatoren var taktile og placeret i en højde fra 108 til 110 cm.

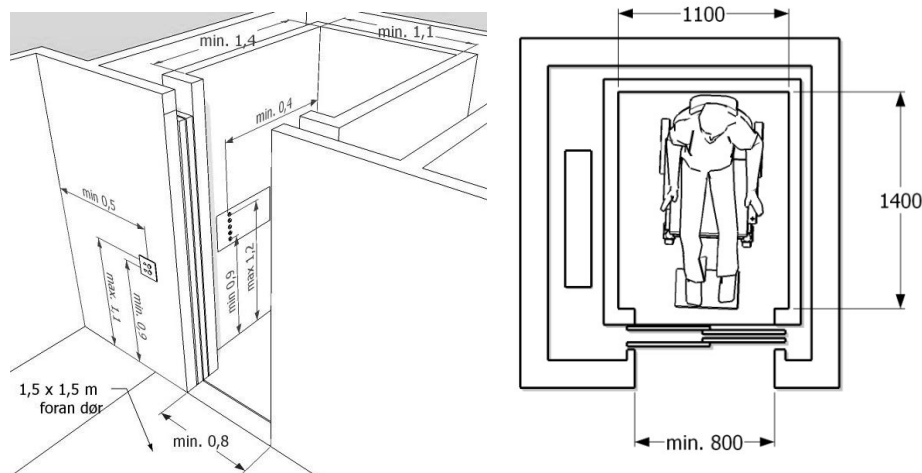

Tegning fra tjekliste for retningslinjer for elevator – www.sbi.dk/tilgængelighed

På første sal var trappen, der ledte ned til underetagen, placeret tæt på elevatorens udgang. Trappens repos var på grund af vinkeltrappen skæv, og afstanden fra elevatorens udgang til trappen var 118 cm på det smalleste sted og 180 cm på det bredeste.

I SBI's tjekliste om trapper i fælles adgangsveje (www.sbi.dk) anbefales en minimumafstand på 2 m fra elevator til nedadgående trappe, idet dette mindsker risikoen for at køre ud over trappen, når en person i kørestol bakker ud af en elevator.

Afstanden fra elevator til nedadgående trappe opfylder således ikke DS 3028, der er vejledende.

I den foreløbige rapport anbefalede jeg, at der blev iværksat initiativer, f.eks. i form af skiltning, for at sikre, at arealet på første sal ved elevatoren blev gjort mere sikkert for derved at undgå, at eksempelvis en kørestolsbruger, som bakker ud af elevatoren, falder ned ad trappen.

Jeg bad om Skovvangskolens og Allerød Kommunes bemærkninger hertil.

Skovvangskolen og Allerød Kommune har i svarene af 29. januar 2016 begge oplyst følgende:

”Der er opsat skilte både udenpå og inde i elevator. Gulvmand bestilt til markering i gulv.”

Jeg har noteret mig det oplyste og foretager mig ikke mere i den anledning.

Gang- og fællesarealer

Ved hovedindgangen var på gangarealet placeret en infoskærm med touchscreen. Selve skærmen var placeret i en højde af 118-177 cm. Skærmens touchscreen skulle aktiveres nederst på skærmen. Foran skærmen var arealet vandret.

SBI anbefaler som vejledende mål, at betjeningsknapper på brugerbetjente anlæg placeres i en højde af 90-120 cm, jf. tjekliste om tilgængelighed til brugerbetjente anlæg (www.sbi.dk/tilgængelighed).

I den foreløbige rapport bad jeg Skovvangskolen om at oplyse, om opsætningen på skærmen altid er den samme, herunder om touchscreen-knapperne flyttes alt efter skærmens indhold.

Allerød Kommune har i sit svar af 4. marts 2016 oplyst følgende:

"Opsætningen af knapper ændres ikke uanset indhold."

Jeg har noteret mig det oplyste og foretager mig ikke mere i den anledning.

Skovvangskolen havde mange lange og brede gange med god plads til at manøvrere rundt. Mellem gangene var der placeret branddøre. Branddørene var tunge og gjorde det vanskeligt for elever i kørestol at bevæge sig rundt på skolen på egen hånd.

Skovvangskolen oplyste under besøget, at et par af dørene havde magnetlukninger, således at de i dagtimerne kunne stå åbne, da de lukkede automatisk i tilfælde af brand. Resten af dørene på gangarealerne havde endnu ikke fået opsat disse magnetlukninger og skulle derfor af brandsikkerhedsmæssige hensyn være lukkede.

Da dørene på gangarealerne hindrede elever i kørestol i at færdes på egen hånd på skolens arealer, anbefalede jeg i den foreløbige rapport, at der på alle døre på gangarealerne blev opsat magnetlukninger.

Jeg bad om Skovvangskolens og Allerød Kommunes bemærkninger hertil.

Skovvangskolen har i sit svar af 29. januar 2016 oplyst følgende:

"Drift og vedligehold af bygninger er et samarbejde mellem skolen og den tekniske forvaltning. De økonomiske rammer og beslutningskompetencen ligger ikke i skolens regi. Skolen kan ønske og ønskerne indgår i en fast prioriteringsliste."

Allerød Kommune har i sit svar af 29. januar 2016 oplyst følgende:

"Magnetlukninger på døre i gangarealer: Tilstræbes etableret på sigt."

Jeg har noteret mig det oplyste og foretager mig ikke mere i den anledning.

På gangarealerne ved undervisningslokalerne var der flere steder opsat bord-bænke-sæt. Bord-bænke-sættene var fastmonteret til væggen og kunne slås op i forbindelse med rengøring og lignende. Det var ikke muligt for en kørestolsbruger at benytte sig af bordet, da bordets kant ikke var dyb nok til dette. En kørestolsbruger var således nødsaget til at sidde sidelæns ved bordenden.



Gangareal og bord-bænke-sæt på gangarealer

I den foreløbige rapport anbefalede jeg, at Skovvangskolen, når bord-bænke-sættene skal udskiftes, erstatter dem med en model, hvis kant er længere, således at elever med bevægelseshandicap kan køre ind for enden af bordet. Til inspiration henviste jeg til Færdselsarealer for alle – håndbog i tilgængelighed, anlæg og planlægning, januar 2013, punkt 4.9.3., der vedrører bl.a. bord-bænke-sæt placeret på udearealer.

Skovvangskolen har i sit svar af 29. januar 2016 oplyst følgende:

"Drift og vedligehold af bygninger er et samarbejde mellem skolen og den tekniske forvaltning. De økonomiske rammer og beslutningskompetencen ligger ikke i skolens regi. Skolen kan ønske og ønskerne indgår i en fast prioriteringsliste."

Allerød Kommune har i sit svar af 29. januar 2016 oplyst følgende:

"Bord/bænke i gangarealer: Tilstræbes etableret på sigt."

Jeg har noteret mig det oplyste og foretager mig ikke mere i den anledning.

I indskolingen var der i fælleslokalet med bl.a. garderobefunktion en trappe til svalegangen på første sal. Trappen var placeret midt i rummet. Der var ingen afskærmning bag ved trappen, og der var således risiko for, at blinde og svagtseende kunne gå ind i trappens bagside.



Trappe i indskolingen

Besøgsholdet gjorde under tilsynsbesøget opmærksom på, at der var risiko for, at bl.a. synshandicappede kunne slå hovedet mod trappens underkant, og anbefalede, at der laves et værn under trappen.

I SBI's tjekliste om trapper i fælles adgangsveje anbefales ikke spindel- og vindeltrapper i fælles adgangsveje, da de er vanskelige for synshandicappede at orientere sig på. Det fremgår desuden vejledende af samme tjekliste, at der bør etableres værn, så der opnås en fri højde under trappen på 2,2 m.

I den foreløbige rapport anbefalede jeg, at der blev etableret en afskærmning ved trappen. Jeg bad om skolens og kommunens bemærkninger hertil.

Skovvangskolen har i sit svar af 29. januar 2016 oplyst følgende:

”Drift og vedligehold af bygninger er et samarbejde mellem skolen og den tekniske forvaltning. De økonomiske rammer og beslutningskompetencen ligger ikke i skolens regi. Skolen kan ønske og ønskerne indgår i en fast prioriteringsliste.”

Allerød Kommune har i sit svar af 29. januar 2016 oplyst følgende:

”Værn under trappe i Indskolingshuset: Dette er ikke er krav fra brugerne af bygningen og vurderes ikke at være problematisk i praksis i dagligdagen.”

Jeg har noteret mig det oplyste.

Jeg bemærker, at afskærmning ved trappen bør overvejes, hvis skolen i fremtiden modtager elever, der har et synshandicap, eller elever, hvis forældre har et synshandicap, eller skolen ansætter medarbejdere med et synshandicap.

Jeg foretager mig ikke mere i den anledning.

I indskolingens øvrige fælleslokaler var der to steder niveauforskel i form af nedsænkede bassiner med niveauforskel fra det øvrige gulv. Det ene bassin havde en enkelt kant på 15 cm. Der var smalle gule markeringer ved kanten, men disse var på besøgsdagen slidte og svære at se. Det andet bassin havde to niveauer. Den første kant var 14 cm, og den anden kant var 17 cm. Bassinet var således samlet 31 cm under niveau. Der var ligeledes smalle gule markeringer ved dette bassin.

Rundt om nedsænkninger var der placeret møbler, hvilket gjorde det vanskeligt for en kørestolsbruger at bevæge sig rundt i fælleslokalet. Skovvangskolen oplyste under besøget, at en elev i kørestol mindst én gang er faldet ned i nedsænkningen og derved faldet ud af kørestolen.



Nedsænkninger i niveau på fællesarealer i indskoling

I den foreløbige rapport bemærkede jeg, at indretningen med nedsænkede niveauer ikke var handicapvenlig, og at der var fare for personskade. Ud over kørestolsbrugere vil også svagsynede personer, personer med nedsatte kognitive funktioner og andre på grund af uopmærksomhed kunne risikere at falde som følge af det nedsænkede niveau.

Jeg bad Skovvangskolen og kommunen om at finde en løsning for at hindre nye uheld og sikre en bedre tilgængelighed i indskolingen samt oplyse, hvilken løsningsmodel skolen og kommunen kom frem til.

Skovvangskolen har i sit svar af 29. januar 2016 oplyst følgende:

”Drift og vedligehold af bygninger er et samarbejde mellem skolen og den tekniske forvaltning. De økonomiske rammer og beslutningskompetencen ligger ikke i skolens regi. Skolen kan ønske og ønskerne indgår i en fast prioriteringsliste.”

Allerød Kommune har i sit svar af 29. januar 2016 oplyst følgende:

”Nedsænkede niveauer i Indskolingshuset: Det vil blive vurderet, om markeringen af trin kan forbedres. Det vurderes at etablering af ramper kraftigt vil mindske den nuværende anvendelighed af de nedsænkede niveauer.”

Jeg har noteret mig det oplyste og beder om at modtage underretning om resultatet af kommunens overvejelser.

Udearealer

Fra gangarealerne var der udgangsdøre til legepladsen. En af disse udgangsdøre kunne åbne automatisk, når man trykkede på et dørtryk. Dørtrykket var af sort plast og placeret til højre for døren. På grund af den sorte farve var det svært at se. Der var en støbt rampe ud til skolegården for at udligne niveauforskellen. Stigningen på rampen var mellem 2,2 og 3,6 grader. Underlaget i skolegården var af asfalt. Der var ingen markering på underlaget af, at døren svingede automatisk op.



Udgang til legeplads med automatisk dørtryk

Asfalten i skolegården var meget ujævn på grund af skader fra træødder mv., hvilket i høj grad gjorde det vanskeligt for elever i kørestol at bevæge sig rundt i gården. Der var desuden grøn beplantning i skolegården omkranset af kantsten. Disse kantsten var placeret således, at man nemt kunne falde over dem.

Ved de resterende udgange til legepladsen var lagt riste foran dørene. Et enkelt sted var der etableret en hjemmelavet rampe i træ. Dørene var tunge og vanskelige at åbne for elever i kørestol.



Kant ved udgang og kanter på legepladsen

I skolegården var der placeret bord-bænke-sæt. Bordenes højde var 69 cm, og kanten for enden af bordet var 22 cm dyb.

I den foreløbige rapport anbefalede jeg, at bord-bænke-sættene på gårdarealet blev udskiftet og erstattet med en model, hvis kant var længere, således at elever i kørestol kunne køre ind for enden af bordet. Til inspiration henviste jeg til Færdselsarealer for alle – håndbog i tilgængelighed, anlæg og planlægning, januar 2013, punkt 4.9.3., der vedrører bl.a. bord-bænke-sæt placeret på udearealer.

Jeg bad om skolens og kommunens bemærkninger hertil.

Skovvangskolen og Allerød Kommune har i svarene af 29. januar 2016 begge oplyst følgende:

”Egnet model vil blive tænkt ind ved indkøb af nye.”

Jeg har noteret mig det oplyste og foretager mig ikke mere i den anledning.

I skolegården var der desuden en legeplads med rutsjebane etc. Legepladsen var placeret i forhøjet niveau med sandunderlag. Legepladsen var ikke tilgængelig for elever i kørestol. Derudover var der en basketballbane og små

fodboldmål i skolegården. Der var ingen legeplads eller legeredskaber særligt beregnet for elever med bevægelseshandicap.



Legeplads i skolegården

I den foreløbige rapport bemærkede jeg, at Skovvangskolen har centerklasser for elever med forskellige former for bevægelseshandicap, og at skolen på nuværende tidspunkt ikke har legefaciliteter til denne gruppe børn. Alle børn har – uanset bevægelseshandicap – behov for at lege og indgå i samspil med andre børn, og det er vigtigt, at skolens fysiske faciliteter understøtter og fremmer dette.

Jeg henviste til FN's Handicapkonvention, artikel 30, stk. 5, litra d, hvoraf det fremgår, at deltagerstaterne skal træffe passende foranstaltninger til at sikre, at børn med handicap har adgang – på lige fod med andre børn – til at deltage i leg, rekreative tilbud samt fritids- og idrætsaktiviteter, herunder sådanne aktiviteter i skolesystemet.

Jeg henviser endvidere til artikel 23, stk. 3, i FN's Børnekonvention, hvoraf det fremgår, at deltagerstaters bistand til handicappede børn skal udformes med henblik på at sikre, at det handicappede barn har fuld adgang til og modtager undervisning, uddannelse, sundhedspleje, revalidering, forberedelse til arbejdslivet og muligheder for fritidsadspreddelse på en måde, der bedst muligt fremmer barnets sociale tilpasning og personlige udvikling, herunder dets kulturelle og åndelige udvikling.

Jeg anbefalede derfor, at Skovvangskolen etablerer legefaciliteter for gruppen af børn med bevægelseshandicap. Jeg bad Skovvangskolen og Allerød Kommune om nærmere at redegøre for, hvordan og hvornår disse faciliteter vil blive etableret.

Jeg bad desuden Skovvangskolen om at overveje at fjerne kantsten og udjævne asfalten i skolegården, således at den bliver mere tilgængelig.

Jeg bad om oplysning om, hvilke overvejelser skolen og kommunen gjorde sig i den anledning.

Skovvangskolen har i sit svar af 29. januar 2016 oplyst følgende for så vidt angår anbefalingen vedrørende etablering af legefaciliteter for gruppen af børn med bevægelseshandicap:

”Skolen har en vision om, at alle børn på skolen har lige legemuligheder. Derfor vil skolen varmt imødekomme at der etableres et sanseareal/legemuligheder til elever med særlige behov. De økonomiske rammer og beslutningskompetencen ligger i andet regi.”

Skovvangskolen har endvidere oplyst følgende for så vidt angår anbefalingen om at fjerne kantstenene i skolegården:

”Drift og vedligehold af bygninger er et samarbejde mellem skolen og den tekniske forvaltning. De økonomiske rammer og beslutningskompetencen ligger i andet regi. Skolen kan ønske og ønskerne vil indgå i en fast prioriteringsliste.”

Allerød Kommune har i sit svar af 29. januar 2016 oplyst følgende for så vidt angår anbefalingen vedrørende etablering af legefaciliteter for gruppen af børn med bevægelseshandicap:

”Legefaciliteter for børn med bevægelseshandicap: Der er ikke umiddelbart budget til at øge antallet af legefaciliteter. Behovet vil blive rejst i forbindelse med kommunens budgetproces.
Kantsten: Tilstræbes etableret på sigt, som del af den samlede prioritering.”

Allerød Kommune har i sit svar af 4. marts 2016 oplyst følgende for så vidt angår anbefalingen vedrørende udjævning af asfalten i skolegården:

”En generel udjævning af asfalten vil blive prioriteret i forbindelse med en samlet renovering af skolegården. Dette er dog ikke budgetmæssigt prioriteret for øjeblikket. Forvaltningen vil til foråret, i dialog med skolen, vurdere om der er udbedringer i belægningen, der skal laves i indeværende år for at sikre tilgængeligheden i skolegården.”

Jeg har noteret mig det oplyste.

Jeg bemærker, at centerklassernes elever med forskellige former for bevægelseshandicap på nuværende tidspunkt er afskåret fra at deltage i leg på legepladsen, hvilket jeg anser for problematisk. Jeg henviser i den forbindelse til artikel 30, stk. 5, litra d, i FN's Handicapkonvention og artikel 23, stk. 3, i FN's Børnekonvention.

Jeg beder om at modtage underretning om, hvilke beslutninger kommunen træffer om legefaciliteter for børn med bevægelseshandicap i forbindelse med Allerød Kommunes budgetproces.

Ved de resterende udgange til skolegården var der niveauforskel og lagt riste foran udgangen. Et enkelt sted var der bygget en hjemmelavet rampe i træ.

I den foreløbige rapport anbefalede jeg, at der blev etableret varige ramper ved alle udgange fra glasgangen til skolegården, således at også elever med handicap kan benytte udgangen nær skolebod og bibliotek og ikke som nu er henvist til at benytte udgangen tættest ved centerafdelingen.

Desuden anbefalede jeg, at der blev opsat et piktogram på dørtrykket ved den automatiske dør, og at arealet, hvor døren svinger op, blev markeret for at undgå, at personer bliver ramt af døren.

Skovvangskolen og Allerød Kommune har i svarene af 29. januar 2016 begge oplyst følgende:

”Der er opsat piktogram ved dørtryk.”

Allerød Kommune har endvidere i sit svar af 29. januar 2016 oplyst følgende:

”Ramper fra Glasgangen til skolegården: Tilstræbes etableret på sigt, som del af den samlede prioritering.”

Jeg har noteret mig det oplyste og foretager mig ikke mere i den anledning.

Indgangsdøren ved indskoling blev betjent ved hjælp af automatisk dørtryk. Dørtrykket, der var af sort plast, var placeret på væggen et stykke fra indgangsdøren. Ved dørtrykket var opsat et lamineret A4-ark med teksten ”åben”. Arket var på tidspunktet for besøget beskadiget af regn og sad løst. Der var ingen markering på underlaget af det areal, hvor døren svingede op. Afstanden fra dørtrykket til døren og den indstillede hastighed, før døren blev lukket igen, gjorde det nødvendigt at have en vis fart på for at undgå, at døren lukkede, når man var på vej igennem den.

I den foreløbige rapport anbefalede jeg, at der blev opsat et piktogram på dørtrykket eller anden permanent skiltning om dørtrykkets funktion, og at arealet,

hvor døren svinger op, blev markeret. Jeg anbefalede også, at hastigheden på dørens lukning blev indstillet, således at der fremover vil være mere tid til at komme igennem døren.

Skovvangskolen og Allerød Kommune har i svarene af 29. januar 2016 begge oplyst følgende:

”Der er opsat piktogram ved dørtryk.”

Skovvangskolen har endvidere den 10. marts 2016 telefonisk oplyst en af mine medarbejdere, at skolen har forsøgt at få indstillet hastigheden på lukningen af indgangsdøren til indskoling, men at det ikke var muligt uden bl.a. at skifte pumpen på døren ud.

Jeg har noteret mig det oplyste og foretager mig ikke mere i den anledning.

På gangarealet i centerafdelingens fritidstilbud, Diamanten, var der tillige en udgang til skolens legeplads. På besøgsdagen var døren låst, men den var – i ulåst stand – automatisk med åbning ved hjælp af føler. Besøgsholdet fik under besøget oplyst, at SFO'en var nødsaget til at låse døren om vinteren, da den åbnede, når man benyttede gangarealet, hvilket resulterede i, at børnene og de ansatte havde svært ved at holde varmen.

Et medlem af besøgholdet afprøvede døren fra legepladsen, og føleren var placeret således, at det var særligt vanskeligt at aktivere den udefra.

I den foreløbige rapport anbefalede jeg, at arealet, hvor døren svinger op, blev markeret for at undgå, at personer bliver ramt af døren. Jeg anbefalede også, at føleren til døren blev justeret, således at det fremover vil være lettere at aktivere den udefra.

Allerød Kommune har i sit svar af 29. januar 2016 oplyst følgende:

”Udgang til legeplads fra SFO Diamanten: Skolen frabeder sig, at føleren justeres, i det den derved vil blive aktiveret konstant af forbipasserende. Om sommeren står døren åben konstant. Der er ikke negative tilbagemeldinger fra skolens brugere.”

Jeg har noteret mig det oplyste og foretager mig ikke mere i den anledning.

Mange undervisningslokaler havde udgange til grønne arealer, der efter det oplyste bl.a. blev brugt af eleverne til skoleprojekter og socialt samvær.

Fra undervisningslokalerne til haven var der lagt riste. Ristene var 8 cm høje. Fra glasgangen til det grønne areal var der etableret en rampe i træ med en hældningsgrad på 6,1 grader. Døren til udearealet havde et træk på 10 kg.



Udgange til grønt areal

I den foreløbige rapport anbefalede jeg, at der ved alle udgangsdøre etableredes varige ramper, således at alle elever har adgang til de grønne arealer uden at være henvist til at benytte udgangen fra glasgange, der er placeret et stykke fra undervisningslokalerne.

Skovvangskolen har i sit svar af 29. januar 2016 oplyst følgende:

”Drift og vedligehold af bygninger er et samarbejde mellem skolen og den tekniske forvaltning. De økonomiske rammer og beslutningskompetencen ligger i andet regi. Skolen kan ønske og ønskerne vil indgå i en fast prioriteringsliste.”

Allerød Kommune har i sit svar af 29. januar 2016 oplyst følgende:

”Ramper fra Glasgangen til skolegården: Tilstræbes etableret på sigt, som del af den samlede prioritering.”

Jeg har noteret mig det oplyste og foretager mig ikke mere i den anledning.

Biblioteket

Der var adgang til skolens bibliotek fra glasgangen. Biblioteket var indrettet med bogreoler, computerarbejdspladser og sofaarrangementer. Ledelsen oplyste, at eleverne altid følges med en voksen til biblioteket.

Indretningen af biblioteket fremstod en smule uoverskuelig, herunder særligt for personer med nedsatte kognitive funktioner. Under besøget blev dette drøftet og gav, efter det oplyste, ledelsen anledning til overvejelser om indretningen.

Jeg foretager mig ikke yderligere.

Fysio- og ergoterapi

Nær centerafdelingen var skolens fysioterapirum placeret. For eleverne i skolens centerklasser er der tilbud om fysio- og ergoterapi. Behandling og træning foregår i skoletiden.

Lokalet giver mig ikke anledning til bemærkninger.



Fysioterapi

Gymnastiksal og omklædning

Fra gangen tæt ved hovedindgangen var der adgang til skolens gymnastiksal. Der var niveaufri adgang til salen.

Ledelsen oplyste på besøgsdagen, at salen bl.a. blev benyttet til gymnastikundervisning, gallafester og translokation i forbindelse med sidste skoledag. Desuden blev salen benyttet som afstemningssted og af forskellige fritidsforeninger, som benyttede salen uden for skolens åbningstid.



Scenen i gymnastiksalen

Der var intet teleslyngeanlæg i salen.

Belægningen i rummet var linoleum. For enden af salen var der placeret en scene. Scenen var bygget i en højde af 121 cm målt fra gulv til scenens kant. På kanten til scenen var der fastmonteret et metalrør i en højde af 114,5 cm målt fra gulv til rør. Røret blev brugt til at fastgøre en rampe. Rampen blev opbevaret i en skuffe under scenen og kunne opsættes ved behov.

Rampen var imidlertid for stejl til, at en kørestolsbruger kunne benytte den til at komme op på scenen uden fare for personskade. Rampen blev derfor kun benyttet til at transportere udstyr op på scenen. Der var således ikke adgang til scenen for personer i kørestol mv., som ikke kan benytte trappestigen.



Rampe til transport af udstyr til scenen

Fordi scenens fysiske udformning ekskluderede en del af skolens elever fra at deltage i de aktiviteter, der fandt sted på scenen, anbefalede besøgholdet, at

Skovvangskolen overvejer at etablere en lift ved scenen, således at alle har adgang dertil.

I den foreløbige rapport bad jeg om oplysning om, hvad der var sket i den anledning.

Skovvangskolen og Allerød Kommune har i svarene af 29. januar 2016 begge oplyst følgende:

”Arrangementer hvor elever med bevægehandicap og i kørestol foregår på gulvet. Scenen er meget smal og sikkerhedsrisikoen i forhold til fald, er for stor. Skolen oplever derfor ikke et behov for en lift ved scenen.”

Jeg har noteret mig det oplyste.

Jeg anbefaler, at man ved fremtidig renovering af scenen overvejer at etablere en scene, så elever med bevægelseshandicap kan deltage i aktiviteter på scenen.

Jeg foretager mig ikke mere i den anledning.

Besøgsholdet anbefalede desuden, at der på skolens hjemmeside bliver orienteret om, at der ikke findes teleslyngeanlæg i gymnastiksalen. Se nærmere herom under afsnittet Skovvangskolens hjemmeside.

I den foreløbige rapport anbefalede jeg desuden, at man ved en fremtidig renovering af gymnastiksalen overvejer at etablere teleslyngeanlæg. Jeg bad om skolens og kommunens bemærkninger hertil.

Skovvangskolen og Allerød Kommune har i svarene af 29. januar 2016 begge oplyst følgende:

”Skolen oplever ikke behov for teleslyngeanlæg. Dette sammenhængende med ovenstående [vedrørende etablering af en lift ved scenen; min tilføjelse].”

Jeg har noteret mig det oplyste og bemærker, at formålet med et teleslyngeanlæg er at sikre, at høreapparaturbrugere med telespole kan høre lyden fra en mikrofon direkte i høreapparatet. Jeg mener derfor ikke, at der er en sammenhæng mellem spørgsmålet om etablering af et teleslyngeanlæg og spørgsmålet vedrørende etablering af en lift ved scenen. Jeg anbefaler fortsat, at man ved en fremtidig renovering af gymnastiksalen overvejer at etablere teleslyngeanlæg.

I forlængelse af gymnastiksalen var der omklædningsrum for henholdsvis piger og drenge. Besøgsholdet besøgtede pigernes omklædningsrum.

Omklædningsrummet bestod af bænke til omklædning og badefaciliteter. Desuden var der to toiletter i omklædningsrummet. Disse toiletter var ikke egnet til personer med handicap, dels på grund af indretning, dels på grund af meget smal dørbredde. Badet bestod af to rækker med brusere. Der var ingen badestol eller håndbruser i baderummet.

Besøgsholdet gjorde opmærksom på, at omklædningsfaciliteterne ikke fremmer inklusionen i idrætsundervisningen, og opfordrede Skovvangskolen til at tænke tilgængelighed ind, når omklædningsfaciliteterne skal renoveres. Besøgsholdet bemærkede, at det i denne sammenhæng også bør tænkes ind, at en kørestolsbruger kan have en hjælper af det modsatte køn, og at der dermed kan være et behov for separate omklædningsfaciliteter. Besøgsholdet henviste til SBI's tjekliste for baderum og omklædningsrum i andre bygninger end beboelsesbygninger (www.sbi.dk/tilgængelighed).

I den foreløbige rapport bad jeg om Skovvangskolens og Allerød Kommunes bemærkninger hertil.

Skovvangskolen og Allerød Kommune har i svarene af 29. januar 2016 begge oplyst følgende:

”Centerelever med omfattende bevægehandicap (med eller uden hjælper) har ikke idræt med elever fra almenklasserne. Det begrundes i at omklædning er meget tidskrævende og ville komme til at strække sig ind i andre undervisningsmoduler. Derudover har disse elevers behov for særlig tilrettelagt undervisning integreret med den fysio- og ergoterapeutiske træning (som indgår som del i centertilbuddet).”

Jeg har noteret mig det oplyste og foretager mig ikke mere i den anledning.

Undervisningslokaler

Tilsynsbesøget fandt sted i skoletiden, og der var derfor undervisning i klasselokalerne. Besøgsholdet besøgtede kort to klasselokaler i centerafdelingen og et i almenafdelingen.

Centerklassernes lokaler bestod af et fællesbord og individuelle arbejdsstationer tilpasset elevernes særlige behov. Lokalerne fremstod rummelige, og der var fin plads til at manøvrere rundt i lokalet.

Eleverne havde tavler med piktogrammer for at give dem overblik over dagens aktiviteter.



Klasselokaler i centerafdelingen

Klasselokalet i alment skolen bestod af tomandsborde uden mulighed for individuel indstilling. Skovvangskolen oplyste, at der i de klasser, hvor elever med bevægelseshandicap deltog i undervisningen, var indsat såkaldte T-borde, der gjorde det muligt at komme helt ind til bordet som kørestolsbruger. Der var ikke FM-anlæg i klasserne.

Eftersom Skovvangskolen er opmærksom på at foretage individuelle tilpasninger, giver ovenstående mig ikke anledning til yderligere.

Faglokaler

Skolens naturlærelokale og hjemkundskabslokale var placeret i stueplan. De resterende faglokaler var placeret i kælderetagen. Der var adgang dertil via trappe eller løfteplatform. Se nærmere om løfteplatformen i afsnittet ovenover.

Ledelsen oplyste indledningsvist, at faglokalerne skabte problemer for elever med handicap, da lokalerne ikke var egnede hertil.



Naturlærelokale

Det fremgår af UBST tilgængelighedsstandard for undervisningsbyggeri (februar 2011) fra Universitets- og Bygningsstyrelsen, at den omfatter krav til indretning for alt universitetsbyggeri. Det fremgår imidlertid også af udgivelsen, at det er ambitionen, at den kan medvirke til at etablere et godt afsæt for det danske undervisningsbyggeri. I udgivelsen findes en tjekliste til laboratoriarbejdspladser udarbejdet af SBI.

Naturlærelokalet indeholdt arbejdsborde med en bordhøjde på 85 cm. Det var efter det oplyste muligt manuelt at ændre højden på bordene. Hverken ledelsen eller pedellen var imidlertid bekendt med, om dette fungerede, og hvor håndtaget til betjening af denne funktion befandt sig.

I den foreløbige rapport bad jeg om oplysning om, hvorvidt bordene i naturlærelokalet faktisk kan justeres i højden, og om funktionen bliver anvendt i praksis.

Skovvangskolen og Allerød Kommune har i svarene af 29. januar 2016 begge oplyst følgende:

”Arbejdsbordene i naturlærelokalet kan justeres i højde efter behov. Men sænkes eller hæves disse borde, er det hele bordet som hæves/sænkes. Det medfører at de stående elever må arbejde ved andre borde. Dette fremmer ikke inklusionen, men eksklusionen.”

Jeg har noteret mig det oplyste.

I lokalet var der desuden en arbejdsplads (stænkskab) med mulighed for at arbejde under arbejdsflade (bag en glasplade) med en bordhøjde på 86 cm. Bordet havde ikke hæve-sænke-funktion. Under arbejdspladsen var der en frihøjde på 84 cm og en dybde på 62 cm.

Ledelsen oplyste, at det generelt var svært for skolen at tilbyde elever med bevægelseshandicap undervisning i fysik, da lokalet ikke var egnet hertil. Lokalets stænkkasse mv. var desuden ikke indrettet, så den var egnet til personer med handicap. Derudover havde elever med handicap (særligt kørestolsbrugere) svært ved selv at komme ind og ud af lokalet på grund af dørens vægt.

Besøgsholdet besøgte kort faglokalet til hjemkundskab, der var placeret i stueetagen. Under besøget blev der undervist i lokalet. Lokalet bestod af små køkkener. I det bagerste køkken, som ikke var i brug, da besøget kom forbi, havde køkkenbordet hæve-sænke-funktion. Der var ikke hæve-sænke-funktion ved ovn, komfur eller vask.

Fra hjemkundskabslokalet var der udgang til et gårdareal, hvor der på besøgsdagen bl.a. stod en grill. På grund af niveauforskel var der en kant på 18 cm fra lokalet og ud. Der var ingen ramper. Det var således ikke muligt for en kørestolsbruger at benytte udearealet.

Faglokalet til undervisning i sløjd bestod af et fælles bord og arbejdsbænke. Fællesbordet havde en bordhøjde på 85 cm, og sløjdbænkene en bordhøjde på 80 cm. Der var ikke hæve-sænke-funktion på hverken fælles bord eller arbejdsbænke. I sløjdlokalet var bordene 80 cm høje. Sløjdbænkene var 85 cm høje. Det var ikke umiddelbart muligt at justere højden på bordene.



Sløjdlokalet

Besøgsholdet tilkendegav på besøgsdagen, at lokalet ikke var egnet til elever med handicap.

Bordene i billedkunstlokalet var 74 cm høje. Bordene havde ingen hæve-sænke-funktion og kunne således ikke justeres i højden.



Lokale til undervisning i billedkunst

Alle lokaler i kælderetagen havde nødudgange ud til et flisebelagt areal, hvor der også var opstillet bord-bænke-sæt. Ledelsen oplyste, at udearealet, ud over at være nødudgang, også blev benyttet til socialt samvær i pauser.

På grund af niveauforskel fra udgangen til underlaget udenfor var der på udearealet foran døren lagt en rist. Fra dørkarm til rist var der en kant på 3 cm. Fra risten og ned var en kant på 11 cm. Der var ikke ramper i alle lokaler. Ledelsen oplyste hertil, at der burde være en mobil rampe i lokalet, men på besøgsdagen manglede der rampe i mindst ét lokale.

Det var således ikke muligt for en kørestolsbruger at benytte nødudgangen på egen hånd. Elever i kørestol ville således også være ekskluderet fra at deltage i det sociale samvær, som fandt sted på udearealerne i pausen.



Nødudgang og transportabel rampe ved faglokaler i kælderplan

På gangarealet ved faglokalerne i kælderetagen var der en dør for enden af en trappe med seks trin. Ledelsen oplyste under besøget, at der bag denne dør bl.a. var et lokale med ovn til brænding af ler og materialeopbevaring af sløjdmaterialer. Der var ikke adgang for kørestolsbrugere til disse faciliteter.

Ledelsen oplyste under besøget, at de faglokaler, der var placeret i kælder-niveau, ikke var egnet for elever med handicap. For elever i kørestol var der kun adgang via løfteplatformen. Eleverne kunne og måtte ikke benytte løfteplatformen på egen hånd, men skulle transporteres af en ansat. Der kunne kun transporteres én elev ad gangen til faglokalerne. Der var desuden ikke toiletfaciliteter i kælderen for personer med handicap, hvilket betød, at der blev spildt meget undervisningstid med transport til lokalet og toiletbesøg.

I den foreløbige rapport bemærkede jeg, at Skovvangskolens faglokaler på grund af deres fysiske indretning ikke er egnet for elever med handicap. Allerød Kommune visiterer særligt elever med bevægelseshandicap til skolen, og det må således forventes, at eleverne også rent faktisk kan undervises i den fulde fagrække, jf. folkeskolelovens § 3, stk. 1, og § 5, såfremt der skal være tale om et reelt undervisningstilbud.

Jeg bemærkede derfor, at jeg fandt det problematisk, at eleverne faktisk er udelukket fra at modtage undervisning i en række fag på grund af manglende tilgængelighed. Jeg henviste desuden til FN's Handicapkonventions artikel 24 om lige ret til uddannelse og pligten til at sikre et inkluderende uddannelses-miljø. Jeg henviser endvidere til artikel 23, stk. 3, i FN's Børnekonvention om kravene til deltagerstaters bistand til handicappede børn.

Jeg anbefalede derfor, at faglokalerne på Skovvangskolen gøres mere til-gængelige med bl.a. hæve-sænke-borde. Jeg bad om Skovvangskolens og Allerød Kommunes bemærkninger hertil.

Allerød Kommune har i sit svar af 4. marts 2016 oplyst følgende:

”Det er altid et mål, at alle hjælpemidler, der kan sikre en ligestillet situa-tion for læring er et mål på Skovvangskolen. Dette betyder, at vi gerne vil have væsentlige og betydende forhold, der kan sikre handicappede ele-vers læring bedre og ligestillet i alle arbejdsmuligheder samt fysiske ind-retninger.

Hæve sænke borde er et mål, idet det vil være et middel der sætter han-dicappede elever i en ligestillet situation. Skovvangskolen har hæve-sænkeborde i flere faglokaler men ikke alle. Når skolen indkøber under-visningsmidler og fysiske indretninger, vil det være et mål at indkøbe dis-se i den proces økonomien og prioriteringer foreligger.”

Jeg anbefalede desuden, at der i hjemkundskabslokalet og i faglokalerne i kælderetagen bliver etableret varige ramper til udearealerne.

Allerød Kommune har i sit svar af 29. januar 2016 oplyst følgende:

”Ramper til udearealer: Tilstræbes etableret på sigt, som del af den samlede prioritering.”

Jeg har noteret mig det oplyste.

Jeg anser det fortsat for problematisk, at elever med bevægelseshandicap faktisk er udelukket fra at modtage undervisning i en række fag på grund af manglende tilgængelighed. Jeg henviser i den forbindelse til artikel 24 i FN's Handicapkonvention og artikel 23, stk. 3, i FN's Børnekonvention.

Jeg henstiller, at Skovvangskolen og Allerød Kommune ved førstkommende lejlighed sikrer tilgængelighed for elever med bevægelseshandicap til skolens faglokaler.

Opfølgning

Jeg beder om at modtage underretning om resultatet af behandlingen af behovet for etablering af legefaciliteter for gruppen af børn med bevægelseshandicap i forbindelse med Allerød Kommunes budgetproces.

Derudover beder jeg om at modtage underretning om resultatet af Allerød Kommunes overvejelser vedrørende indretningen med nedsænkede niveauer i indskolingen.

Jeg beder om at modtage disse underretninger senest 6 måneder fra denne rapportes dato.

Endelig beder jeg om at modtage underretning om status for tilgængeligheden for elever med bevægelseshandicap til skolens faglokaler. Jeg beder om at modtage underretning herom senest inden udgangen af september 2017.

Jeg anser i øvrigt sagen om tilsyn af handicaptilgængeligheden på Skovvangskolen for afsluttet.

Underretning

Denne rapport vil, ud over til Skovvangskolen, blive sendt til Allerød Kommune, Handicaprådet i Allerød Kommune, Det Centrale Handicapråd, Institut for Menneskerettigheder, Energistyrelsen samt Statens Byggeforskningsinstitut.

Jeg lægger desuden rapporten på min hjemmeside (http://www.ombudsmanden.dk/om/ombudsmandens_arbejde_/tilsyn/handicap/), ligesom der på min hjemmeside vil blive udsendt en nyhed om tilsynsbesøget.